

Elektrozyylinder ELZ 150

ENZFELDER GMBH
Antriebs- und Hebetchnik
 Eichengasse 36
 A-2551 Enzesfeld-Lindabrunn
 Tel.: ++43 (0) 2256 81287-0
 Fax: ++43 (0) 2256 81287-95
 E-Mail: office@enzfelder.at
 Internet: www.enzfelder.at

Elektrozyylinder ELZ150 dargestellt mit Spindelende 5 (Maße siehe Seite 17)
 und Gelenkplatte (Maße siehe Seite 18-19)

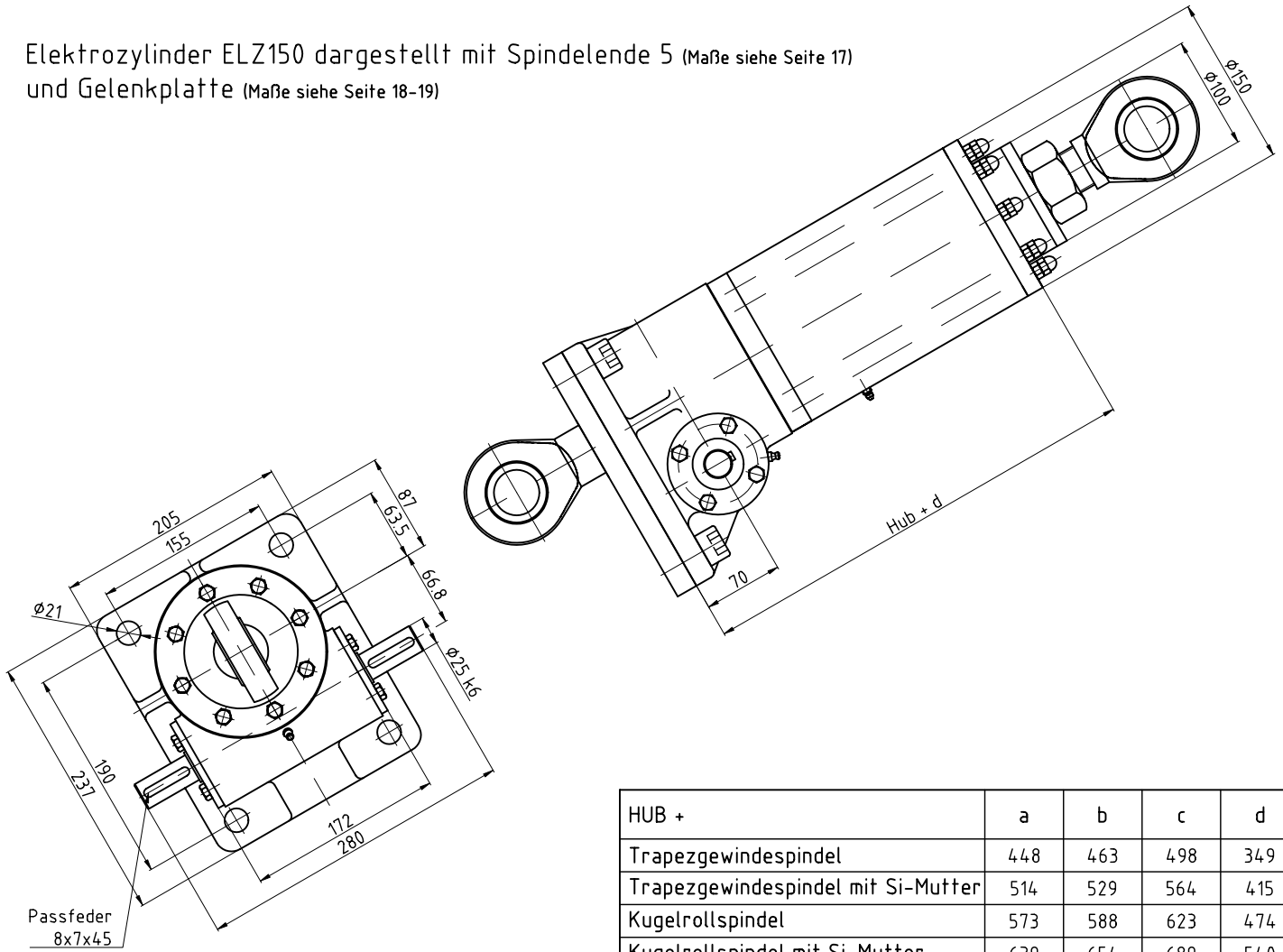

HUB +	a	b	c	d
Trapezgewindespindel	448	463	498	349
Trapezgewindespindel mit Si-Mutter	514	529	564	415
Kugelrollspindel	573	588	623	474
Kugelrollspindel mit Si-Mutter	639	654	689	540

Spindelende 1-5

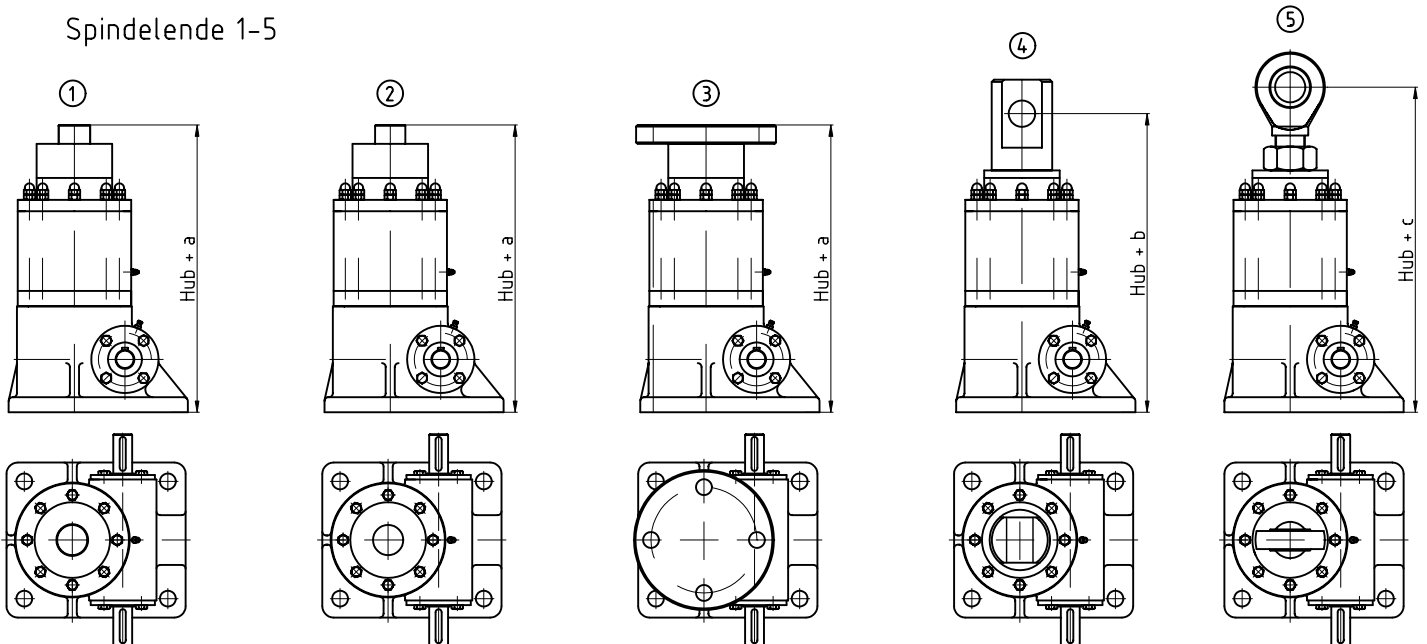

Spindelenden auch um 90° gedreht möglich

Sonderausführung nach Zeichnung und Anfrage möglich
 Massänderungen vorbehalten, Darstellung unverbindlich